

| Modell Serie | Ton | Spalthöhe cm | Steuer-ungen | Beschreibung und Einsatz Seite |
|--------------|-----|--------------|--------------|--------------------------------|
|--------------|-----|--------------|--------------|--------------------------------|

| | | | | |
|---------------|---|-----------|----|---|
| Alpino | 6 | 54/67/105 | EL | 4 |
| Alpino Sprint | 8 | 54/67/105 | EL | 4 |

| | | | | |
|-------------|------|----|---------|---|
| Lider 71 | 7.5 | 54 | EL | 6 |
| | 8.5 | 54 | EL | |
| Mignon Prof | 9 | 54 | EL | 6 |
| | 10.5 | 54 | HVP, EL | |

| | | | | |
|-------------|------|-----------|--------------------|------|
| Lider 73 | 7.5 | 54/67/105 | EL, VS | 8/10 |
| | 8.5 | 54/67/105 | HVP, EL, Kombi | |
| Mignon Prof | 10.5 | 54/67/105 | HVP, EL, VS, Kombi | 8/10 |

| | | | | |
|-----------|----|-----|------|----|
| Farmer V. | 13 | 107 | HV | 12 |
| Farmer V. | 13 | 107 | HVP | 12 |
| Farmer V. | 13 | 107 | V.PF | 12 |

| | | | | |
|-------------|----|-----|-----------------|-------|
| Magik | 13 | 124 | V.PF, Kombi | 14/15 |
| Magik | 13 | 124 | EL, VS | 14/15 |
| Super Magik | 18 | 124 | HV, V.PF, Kombi | 18/19 |
| Super Magik | 18 | 124 | EL | 18/19 |

| | | | | |
|---------|----|-----|-------|----|
| Praticò | 20 | 127 | V.PF | 21 |
| Praticò | 22 | 127 | V.PF | 21 |
| Praticò | 20 | 127 | Kombi | 21 |

| | | | | |
|-----------|----|-----|-----|----|
| Farmer H. | 13 | 107 | HV | 22 |
| Farmer H. | 13 | 107 | HVP | 22 |
| Farmer H. | 13 | 107 | VS | 22 |

| | | | |
|----------|---------------|------|----|
| Wippsäge | Ø 700 | V.PF | 24 |
| Wippsäge | Ø 600 - Ø 700 | EL | 24 |

Der THOR - Holzspalter mit seiner innovativen "System-LEADER" Bedienungsvorrichtung erpart dem Benutzer nicht nur unnötige Anstrengungen, sondern ermöglicht das freihändige Arbeiten unter maximalen Sicherheitsbedingungen !!

Die Stammstücke, die unter dem Spaltkeil ausgerichtet werden müssen, weichen aufgrund ihrer unregelmäßigen Formen (krumm zugesägt, groß, klein, usw.) stark voneinander ab und bereiten dem Benutzer deshalb große Probleme; häufig müssen diese Stammstücke mit wenig geeigneten Hebeln und anderen mechanischen Haltevorrichtungen auf dem Spalttisch ausgerichtet werden. Oft fallen diese Stammstücke vom Tisch und die Bedienungsperson muss den Arbeitsvorgang erneut wiederholen.

Der innovative Aspekt der "System-LEADER"-Bedienungsvorrichtung besteht im Wesentlichen darin, dass jede Art von Holzstück mit den Händen festgehalten werden kann; somit fällt es nicht auf den Boden und seine Ausrichtung wird erheblich erleichtert.

Das "System-LEADER" bietet Ihnen außerdem:

- Zuverlässigkeit und Zweckmäßigkeit unter allen Einsatzbedingungen aufgrund seiner Präzision und Handlichkeit.
- Steuerung und Bedienung weisen keine komplizierten elektronischen Vorrichtungen, Fotozellen usw. auf.
- Die Steuerung kann auch bei Geräten ohne elektrischen Antrieb eingebaut werden.
- Die Steuerung kann allen Witterungsverhältnissen ausgesetzt werden: Hitze, Kälte, Sonne, Regen, Schnee, usw.
- Sie kann nicht manipuliert werden.
- Sie entspricht den geltenden Vorschriften.
- Effiziente Konstruktion.

System
LEADER

Verzeichnis der Modelle

| Modell/Serie | Ton | Spalthöhe cm | Steuer- ungen | HV | HVP | V.PF | E L | VS | KOMBI | Beschreibung und Einsatz Seite |
|---------------|------|-----------------|------------------|----|-----|------|-----|----|-------|--------------------------------------|
| Alpino | 6 | 54/67/105 | LEADER | | | | ★ | | | 4/5 |
| Alpino Sprint | 8 | 54/67/105 | LEADER | | | | ★ | | | 4/5 |
| Lider 71 | 7.5 | 54 | LEADER | | | | ★ | | | 6/7 |
| | 8.5 | 54 | LEADER | | | | ★ | | | |
| Lider 73 | 7.5 | 54/67/105 | LEADER | | | | ★ | ★ | | 8/9/10/11 |
| | 8.5 | 54/67/105 | LEADER | | ★ | | ★ | | ★ | |
| Mignon Prof | 9 | 54 | LEADER | | | | ★ | | | 6/7 |
| | 10.5 | 54 | LEADER | | ★ | | ★ | | | |
| Mignon Prof | 10.5 | 54/67/105 | LEADER | | ★ | | ★ | ★ | ★ | 8/9/10/11 |
| Farmer V. | 13 | 107 | Standard | ★ | ★ | ★ | | | | 12/13 |
| Magik | 13 | 124 | LEADER | | | ★ | ★ | ★ | ★ | 14/15/16/17 |
| Super Magik | 18 | 124 | LEADER | ★ | | ★ | ★ | | ★ | 18/19/20 |
| Praticò | 20 | 127 | Standard | | | ★ | | | ★ | 21 |
| | 22 | 127 | Standard | | | ★ | | | | |
| Farmer H. | 13 | 107 | Standard | ★ | ★ | | | ★ | | 22/23 |
| Wippsäge | | | | | | ★ | ★ | | | 24/25 |

★ = lieferbare Ausführungen

ZEICHENERKLÄRUNG FÜR ABWEICHENDE AUSFÜHRUNGEN:

V = Senkrechte Arbeitsposition.

H = Waagrechte Arbeitsposition.

☑ = In der Regel lieferbereite Modelle.

 = Versandmaße in cm.



HV



HVP

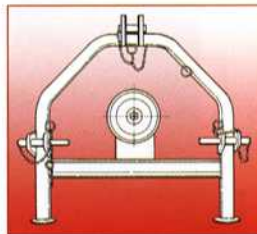

V.PF



EL



VS



ZERTIFIKATIONEN:



LEISTUNGSSTARK, SICHER UND... AUSDAUEREND! Entscheiden Sie sich für anspruchsvolle Qualität.

- Holzspalter für den Familiengebrauch mit einer Spaltleistung von **7.5 (bei 220 bar *)**, **8.5 (bei 250 bar *)** und **10.5 (bei 240 bar *)**... Seine Leistungskraft scheut keinen Vergleich!
- Er ist in der Lage, auch sehr zähe und große Stammstücke bis zu einem Durchmesser von **60 cm** und bis zu einer Länge von **54 cm** für die Modelle mit feststehendem Spalttisch und **1 m** für die Modelle mit 3 Tischen zu spalten.
- Der Rahmen wurde bis ins kleinste Detail sorgfältig geplant. Spaltkeil und Führungen sind für härteste und ausdauernde Beanspruchung ausgelegt.
- Hochwertige Qualität bei allen hydraulischen, mechanischen und elektrischen Bauteilen.
- Keine besondere Wartung erforderlich.

Leistungsstark und sicher mit dem serienmäßigen **"System-LEADER"** Mit der Bedienungsvorrichtung **"System-LEADER"** erfolgt das Abfahren des Spaltmessers und Ausrichten der Stammstücke bei fahrendem Spaltkeil über ein Pedal, während beide Hände frei bleiben! Nachdem das Holzstück in der gewünschten Position eingerichtet und blockiert wurde, wird der Spaltvorgang durch Betätigen der beiden Bedienungshebel durchgeführt.

- Die Geräte können überall eingesetzt werden. Die Angebotspalette umfasst Ausführungen mit Elektroantrieb EL einphasig 230 Volt oder dreiphasig 400 Volt, Benzinmotor VS, Zapfwelle HVP für Schepper und KOMBI.
- Es stehen einige Sonderzubehöriteile zur Verfügung, die den Einsatz weiterhin erleichtern: Tischverbreiterungen zur Ablage für gespaltene bzw. noch zu spaltende Stammstücke, Breitspaltkeil 60° und Kreuzkeil für Stammstücke mit geraden Fasern, Tisch zum Spalten von Wurzeln, bereifte Räder ø 400.

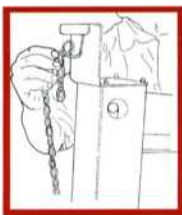

Kette zur einfachen und schnellen Einstellung der Spalthöhe.

Stabiler Rahmen und robuster Spaltkeil mit selbstschmierenden Teleskopführungen in Teflon.

STEUERUNGEN:
Ergonomisch ausgerichtete
Zweihand-Steuerung
für den Spaltvorgang.



Führungen Modell M Prof.

Breiter Auflagetisch mit speziellen mittigen Rippen zum Blockieren von max. 54 cm langen Stammstücken.

SONDERZUBEHÖR:
Räder ø 400 luftbereift
für Modell EL.
Artikelnr. 800.097.K



Serienmäßige Abdeckung zum Schutz der Steuervorrichtungen.

TRANSPORT:
- Räder ø 200 mit Gummiprofil für Modell EL und HVP.
- 3 Punkt-Aufhängung 1. – 2.Kat. für Modelle HVP.

STEUERUNGEN: **LEADER**
Genehmigtes Pedal (serienmäßig) zum Abfahren des Spaltkeils und mittlerer Ausrichtung des zu spaltenden Holzstückes.

Serie Everyday feststehender Tisch PREISE

TECHNISCHE DATEN Modell: LIDER 71 und MIGNON PROF 23.TF

- Arbeitsposition: senkrecht.
- Spalthöhe: feststehender Tisch für max cm 54.
- Spaltnesserhub: cm 50 einstellbar.
- Fassungsvermögen Hydrauliköltank + Anlage Lider: **lt. 8,75**.
- Fassungsvermögen Hydrauliköltank + Anlage Mignon Prof: **lt. 9,25**.
- Steuerung **"System-LEADER"** serienmäßig.
- Versandmaße cm: a. 60 x b. 78 x h. 110.
- Verpackung: 2 Geräte pro Palette.
- Räder ø 200 serienmäßig. (Räder ø 400 luftbereift als Sonderzubehör).

Ausführungen mit Elektroantrieb für Schlepper:

| | | |
|----------------------|---------------------------|---------|
| Lider 71 | 7.5 ton | € |
| Artikelnr. | 71.L.223 | |
| Antrieb | EL 230 Volt, 3 Hp, 2.2 kW | |
| Spaltgeschwindigkeit | 3 cm/Sek | |
| Masse | 129 kg. | |

| | | |
|----------------------|--------------------------------|---------|
| Lider 71 | 8.5 ton mit Doppelpumpe | € |
| Artikelnr. | 71.L.223.PD | |
| Antrieb | EL 230 Volt, 3 Hp, 2.2 kW, PD | |
| Spaltgeschwindigkeit | 6 cm/Sek | |
| Masse | 130 kg. | |

| | | |
|----------------------|-------------------------|---------|
| Lider 71 | 8.5 ton | € |
| Artikelnr. | 71.L.384.90 | |
| Antrieb | EL 400 Volt, 4 Hp, 3 kW | |
| Spaltgeschwindigkeit | 5.3 cm/Sek | |
| Masse | 129 kg. | |

| | | |
|--------------------------|---------------------------|---------|
| Mignon Prof 23 TF | 9 ton | € |
| Artikelnr. | 23.223.TF | |
| Antrieb | EL 230 Volt, 3 Hp, 2.2 kW | |
| Spaltgeschwindigkeit | 2 cm/Sek | |
| Masse | 170 kg. | |

| | | |
|--------------------------|---------------------------------|---------|
| Mignon Prof 23 TF | 10.5 ton mit Doppelpumpe | € |
| Artikelnr. | 23.223.PD.TF | |
| Antrieb | EL 230 Volt, 3 Hp, 2.2 kW, PD | |
| Spaltgeschwindigkeit | 4 cm/Sek | |
| Masse | 171 kg. | |

| | | |
|--------------------------|---|---------|
| Mignon Prof 23 TF | 10.5 ton | € |
| Artikelnr. | 23.HVP.TF | |
| Antrieb | HVP für Schlepper 540 U/Min. 3-Punkt-Aufhängung 1. - 2. Kat. | |
| Spaltgeschwindigkeit | 7 cm/Sek | |
| Masse | 165 kg. | |



SONDERZUBEHÖR:
Artikelnr. 800.115.K

Sonderzubehör:

- Breitspaltkeil 60° für Lider 71
Artikelnr. 800.087.K €
- Breitspaltkeil 60° für M. Prof
Artikelnr. 800.113.K €
- Kreuzkeil für Lider 71
Artikelnr. 800.086.K €
- Kreuzkeil für M. Prof
Artikelnr. 800.114.K €
- Seitliche Tischverbreiterung
Artikelnr. 805.012.K €
- 1 Satz Räder ø 400 luftbereift
Artikelnr. 800.097.K €
- Tisch zum Spalten von Wurzeln
Artikelnr. 800.115.K €



